

NIBSA

1 AÑO  
Año  
Garantía

# PURIFICADOR

## OSMOSIS INVERSA RO-404

615P404-00

Equipo para uso domiciliario.  
Fabricado para ser instalado bajo el lavaplatos. Elimina el cloro, bacterias, metales pesados, olor y sabor del agua.

- **Acabado:**

Plástico color blanco

- **Flexibles de Agua:**

1 Filtro sedimento de 5 micrones

1 Filtro de bloque de carbono

1 Membrana NSF de 50 GPD

1 Filtro de carbono

- **Tanque:**

Incorporado 10 litros

- **Medida:**

Equipo: 509\*161\*436 mm

Tanque: 280\*280\*380 mm

- **Funcionamiento:**

Elimina elementos y sustancias contaminantes en el agua, tales como compuestos orgánicos (pesticidas, herbicidas, hidrocarburos aromáticos), metales pesados (plomo, mercurio, cadmio), nitratos, así como bacterias, virus y patógenos en general

- **Incluye:**

Grifería, tubos de conexión, adaptador de alimentación de agua

- **Presión de trabajo:**

2 a 3 bar

**Peso:**

10.000 gr

**Origen:**

TAIWAN



### Planos Técnicos

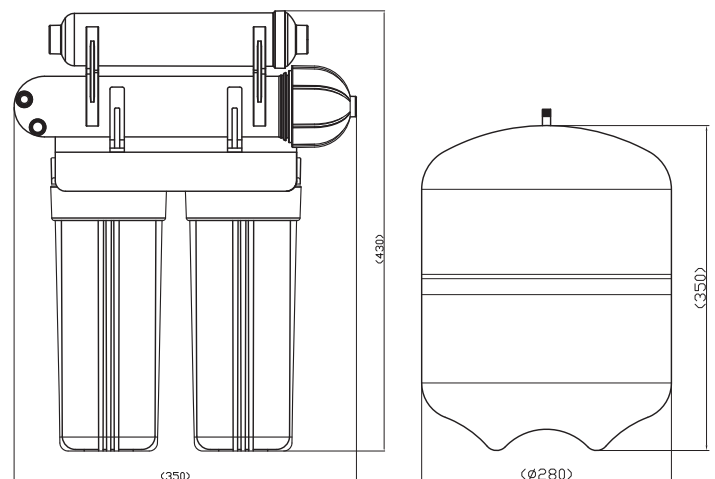

Nibsa Chile

Conoce más Productos en [www.nibsa.com](http://www.nibsa.com)